

FICHER TECHNIQUE SAS MODÈLE PAW-L

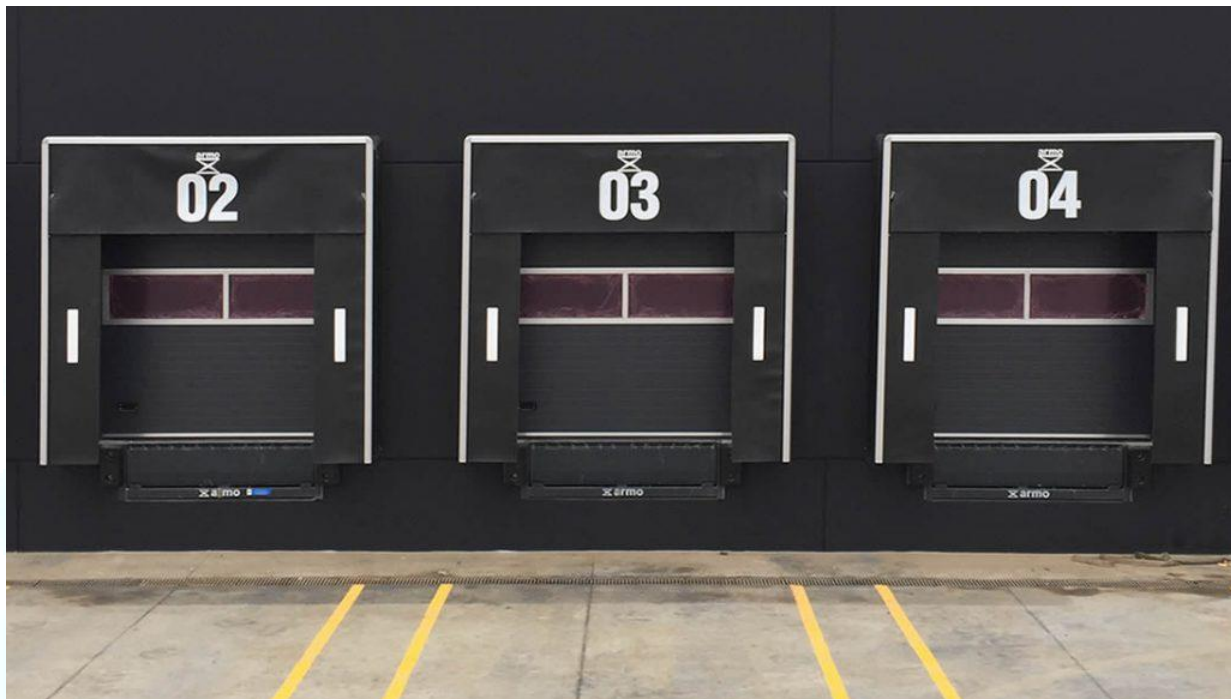

Le SAS d'étanchéité est nécessaire pour isoler correctement contre les intempéries et les changements de température, soit votre personnel soit les produits stockés dans vos entrepôts. Les SAS permettent ainsi un gain énergétique considérable.

Modèle à toit plat PAW-L(N)

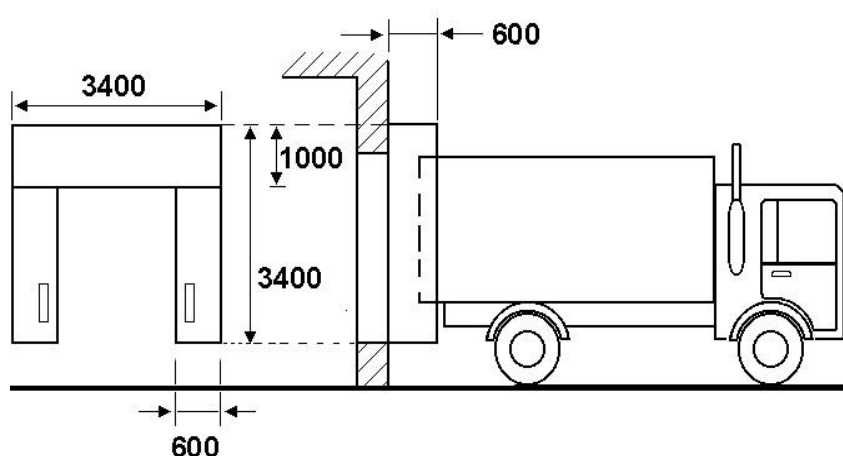

Caractéristiques de structure

Largeur externe	mm	3400
Bâche laérales	mm	600
Bâche supérieur	mm	1000
Hauteur externe	mm	3400
Profondeur	mm	600
Hauteur suggérée du sol	mm	4500

- Sas d'étanchéité avec bâche frontale en gomme noire de diverse rigidité.
- Dispositif d'ouverture/fermeture parmi des bras oscillants. Le camion, en reculant, comprime la structure du SAS sans causer de dommages.
- La structure portante est en tubulaire d'acier galvanisé SENDMIR, type télescopique, pour l'absorption des coups causés par les véhicules.
- La partie frontale se compose de bâches en gomme noire anti-usure à deux couches, dont l'élasticité est différente en trame et toison parmi un double fil de renforcement et des renforts aussi sur les côtés.
- Bâche de couverture en polyester/PVC avec bord renforcé pour la fixation.
- Bâches latérales en PVC noir de 700 gr/m².
- La partie frontale est ceinturée d'un cadre en aluminium naturel extrudé.
- Couleurs standard : noir.



(+39)-011.71760.11



info@armoweb.com



(+39)-011. 71760.19



<http://www.armoweb.com>